

Rollerdoor with Guide Rails

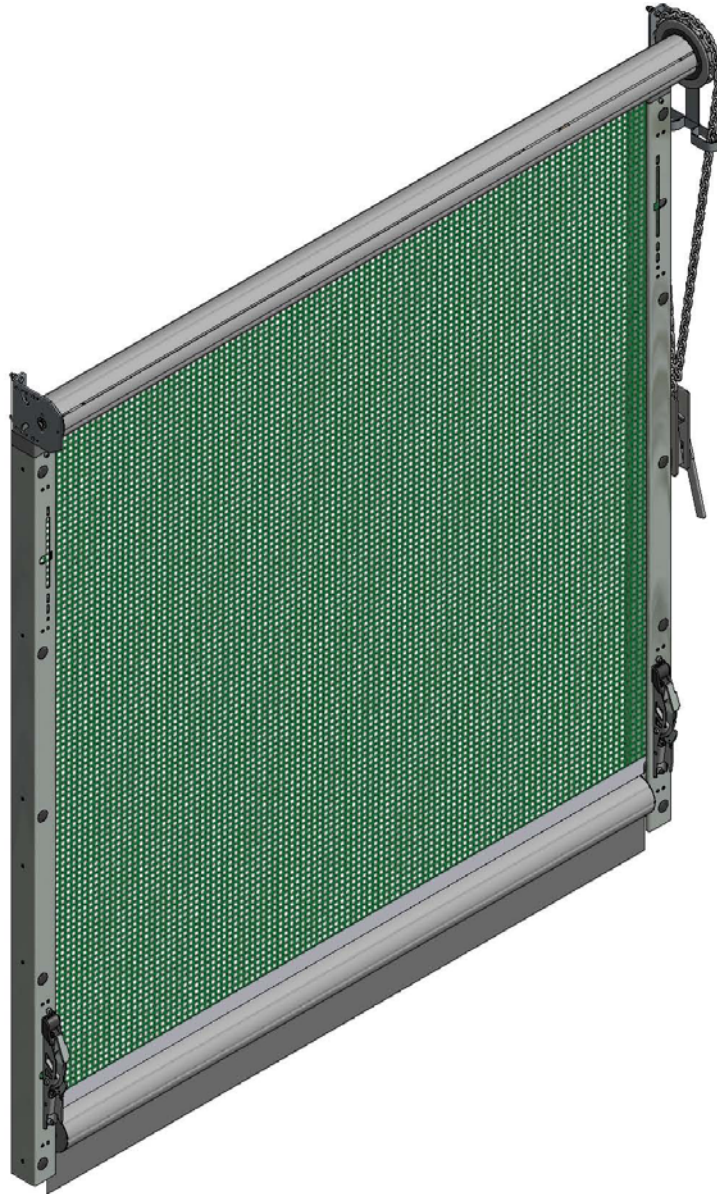

DK

Installationsinstruktioner



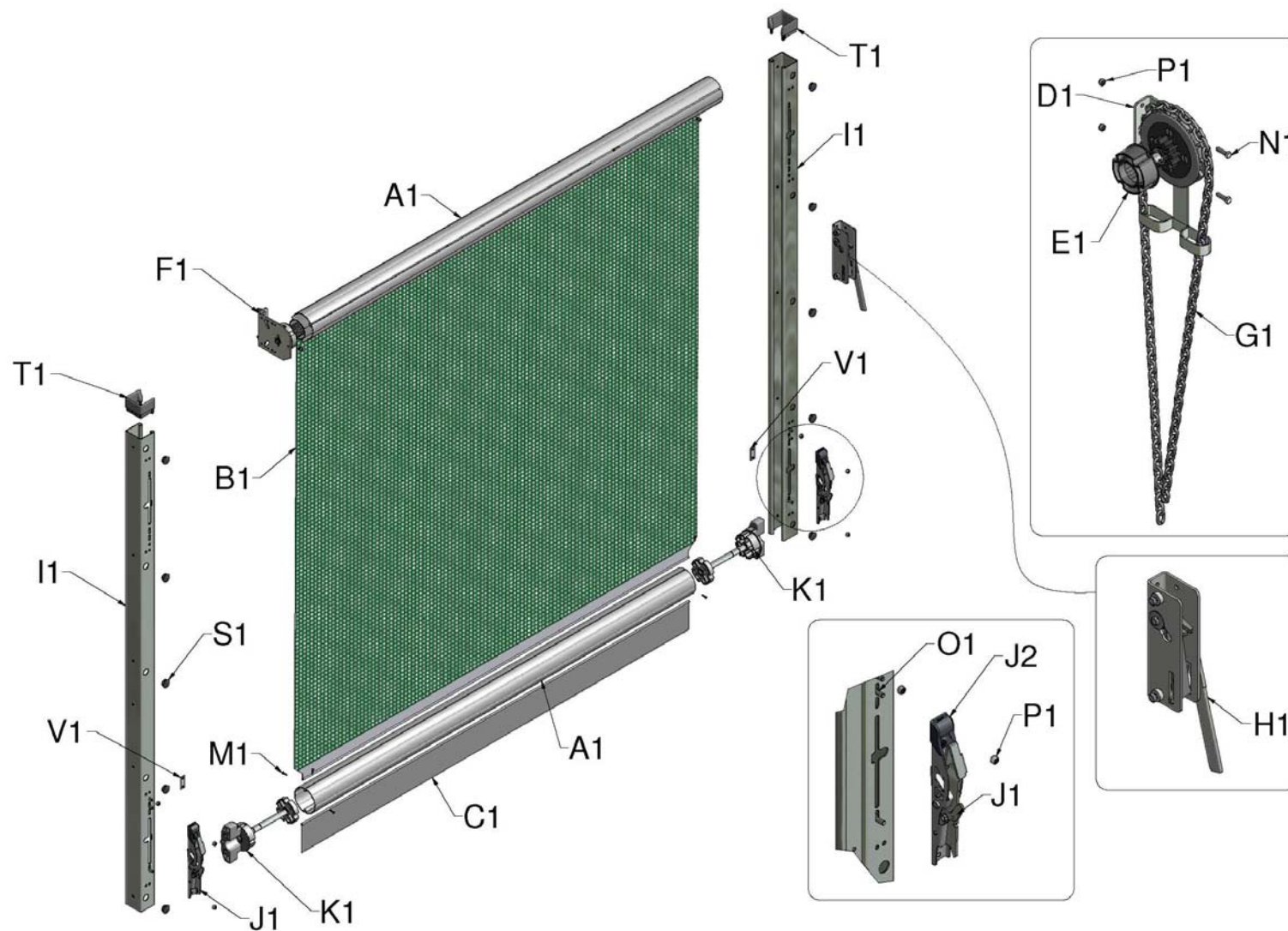

Figur 1, Systemoversigt og individuelle komponenter

INTRODUKTION

Reservedelsliste

REF:	ANTAL	PRODUKTBESKRIVELSE
A1	2	Øverste og nederste rør
B1	1	Skærmmateriale
C1	1	Nederste flap
D1	1	Vinkelbeslag
E1	1	Flange
F1	1	Fjederkonstruktion til indføring (Med venstre hånd er vist)
G1	1	Kæde
H1	1	Kædestrammer
I1	2	'C'-afsnit ledeskinne (i nogle tilfælde følger der 4 stk. med)
I2	*	Samlestifter hvis styreskinnerne kræver sammenføjning (ikke vist)
J1	2	Låsepal
J2	2	Låsepalshætte
K1	1	Nederste rør-indlæg
L1	1	6 mm nylonstykke til nederste flap (ikke vist)
M1	8	M4 x 19 selvskærende skruer til fastgørelse af skærmen og endekapslerne
N1	12	M8 x 30 bolte til fastgørelse af vinklerne til en stålbygning
O1	4	M8 x 20 maskinbolte med låsemøtrikker til fastgørelse af nedre låsevinkler
P1	12	M8 nylon uforsinket zinkforkromet
Q1	*	M8 spændeskive
R1	1	140 x 45 mm gul skabelon (ikke vist)
S1	22	Prop til ledeskinne
T1	1 pr	Guide
U1	2	M6 x 12 unbracobolt og Nyloc-møtrik
V1	2	Låsepalens justeringsstop

DK

* Antallet afhænger af dørens størrelse

Din sikkerhed

De større døre vil kræve et mekanisk løfteapparat til at sætte rullekonstruktionen på de øverste vinkler. De respektive vægte er givet i tabellen nedenfor og er baseret på standardmaterialer. Læg 5 % til dette tal for døre, som kommer med 'HP'-stof, og 15 % for døre, som kommer med sort Stockscreen og solidt stof.

BREDDE	HØJDE		
	2.1m	3.1m	4.1m
2.5m	39kg	39kg	40kg
3.0m	43kg	43kg	44kg
3.5m	47kg	47kg	48kg
4.0m	51kg	51kg	59kg
4.5m	61kg	62kg	64kg
5.0m	65kg	67kg	68kg
5.5m	69kg	71kg	72kg
6.0m	74kg	75kg	76kg

Kontroller inden installation

Figur 2 angiver den plads, der kræves for at installere Deres døren samt yderligere oplysninger om rækkevis montering af skærme.

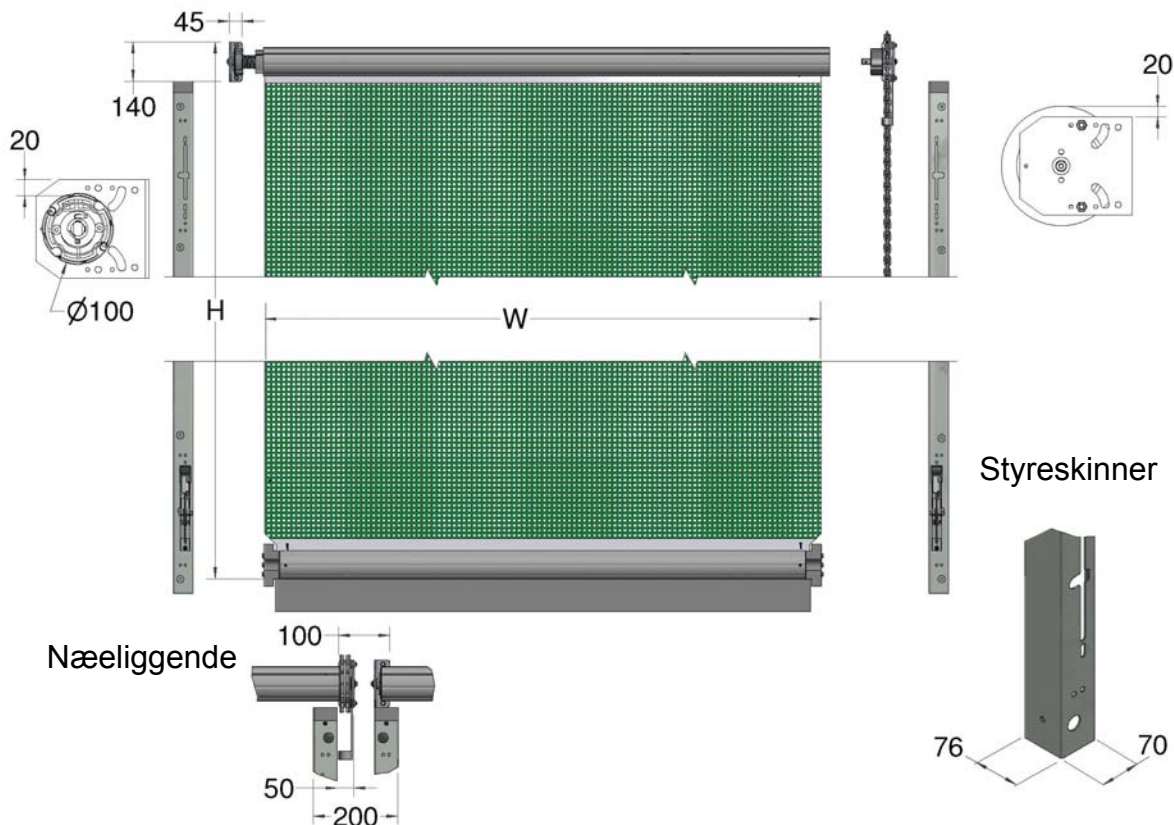

Bredde (m)	Stofbredde (m)
2.5	2.5
3.0	3.0
3.5	3.5
4.0	4.0
4.5	4.5
5.0	5.0
5.5	5.5
6.0	6.0

Højde (m)	Maks. højde (m)
3.1	3.10
4.1	4.10
5.1	5.05

Figur 2, Monteringskrav



FORSIGTIG: For at beskytte mod eventuelle farepunkter, er minimumshøjden "H" på alle døre 2,5 m. I tilfælde af at døren svinger, må den ikke udgøre den eneste udgang fra den bygning, hvorpå den fastgøres.

Vindbelastninger

Strukturen, hvorpå døren er fastgjort, skal være af tilstrækkelig styrke til at kunne modstå følgende vindbelastninger.

Vindhastighed (km/t)	Vindbelastning (N)*	Vindbelastning (Kg)*
70	= W x H x 233	= W x H x 24
100	= W x H x 481	= W x H x 49
140	= W x H x 933	= W x H x 95

**Der er ikke taget hensyn til sikkerhedsmargener*

Betjening med højre eller venstre hånd

Din dør leveres med den betjeningsretning, der blev specificeret ved bestilling.

Billederne og teksten i denne vejledning er baseret på en dør med højrehåndsbetjening. Hvis du har bestilt venstrehåndsbetjening, skal du bytte om på henvisningerne. For at skifte betjeningsretning på stedet henvises der til Bilag I for oplysninger om fjederombygning.

DK

Montørkompetence

Montøren skal kunne udvise det nødvendige kompetenceniveau ved at dokumentere installation af lignende produkter eller formel uddannelse. Hvis kompetencen ikke kan bevises, så bør denne ikke gives lov til at installere produktet.

Produktbeskrivelse

Denne dør betjenes manuelt, og det er en rulle dør, der kører lodret op og ned. Den består af et fleksibelt gardin, der kan fungere som et rullegardin, og hvis primære tilsigtede brug er at give sikker adgang til produkter og køretøjer, der ledsages eller køres af personer.

Hvad montøren har brug for

Standard værktøjssæt bestående af:

- Elektrisk drill
- Vinkelsliber
- Skarp saks eller kniv
- Vatterpas
- Bolte til fastgørelse af beslagene til stål, der er op til 12 mm tyk, følger med. Hvis der fastgøres til en træ- eller betonbygning, skal du bruge otte M8 fikseringer til at fastgøre topbeslagene og M8 fiksering til ledeskinner med 1m mellemrum.

DK

Vigtige instruktioner

FORSIGTIG: En potentielt farlig situation skal undgås, da det i modsat fald kan medføre personskader.



VÆR OPMÆRKSOM: Instruktionerne bør observeres, da produktet, eller de omgivende dele ellers kan blive beskadiget.

BEMÆRK: Hjælpsomme kommentarer og oplysninger for at hjælpe dig med installation og anvendelse af produktet.

BEMÆRK: Inden installationen påbegyndes, anbefales det at læse hele denne vejledning for at forstå proceduren. Gem den medfølgende vejledning til referenceformål.

BEMÆRK: Farvede versioner af installationsanvisningerne kan downloades fra vores website:

www.galebreaker.com

INSTALLATION**Montering af dør**

1. Tjek at Deres døren -indhold svarer til listen over dele ovenfor, Figur 1. Sørg for, at skærmmaterialet ikke kommer i kontakt med skarpe genstande eller kanter.
2. Brug den gule skabelon (R1) til at bore M8-huller til de to øverste vinkler. Den maksimalt anbefalede overlappning for fastgøring af pælen (drivenden) = 150mm, fastgøring af pæl (ledige ende) = 100mm og for fastgøring af overliggeren = 175mm (figur 3). Det er meget vigtigt, at de øverste vinkler er plane og oprette.

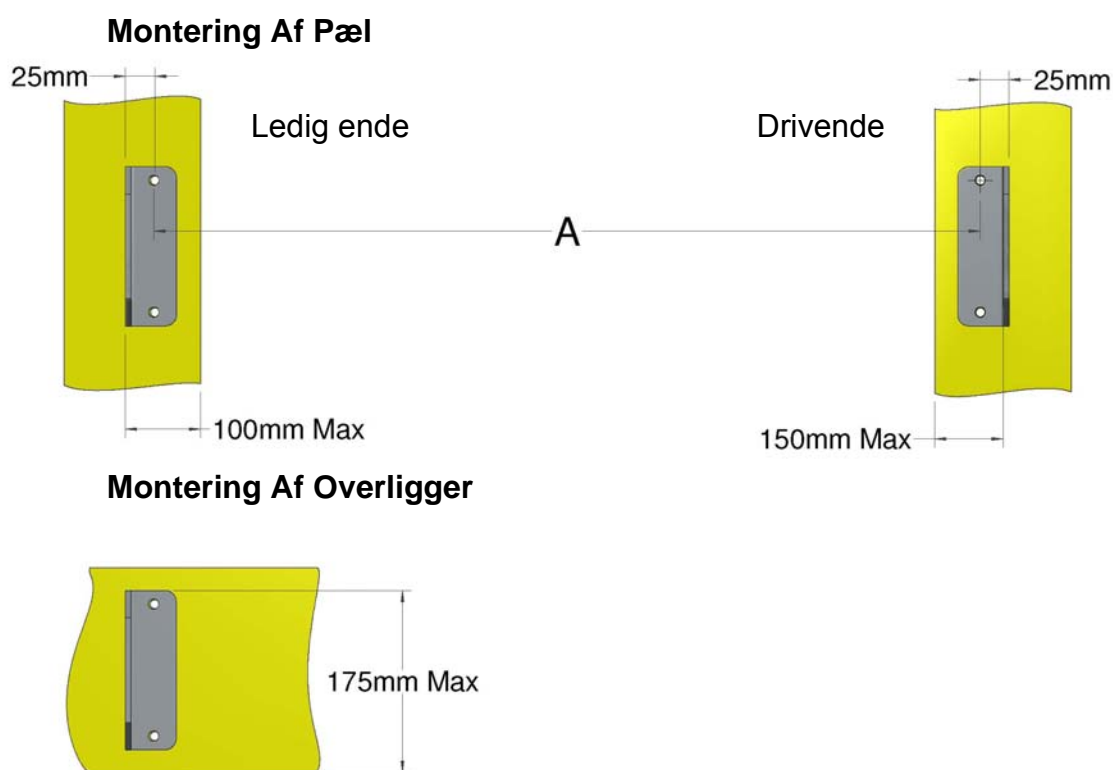

DK

Figur 3, Placering af øverste beslag



VÆR OPMÆRKSOM: For at hindre slitage og flosning af materialet, må den maksimale overlappning mellem fastgøringens overflade og kant ikke overskride det, der er vist i figur 3. Hvis overlappningen overstiger disse anbefalinger, skal det sikres at der ikke er nogen skarpe genstande på bygningen, som kan skade materialet; ru overflader som, for eksempel beton kan beskyttes med PVC-strimler eller lignende

3. Skub flangen (E1) på kædetandhjulet fastgjort til vinkelbeslaget (D1) og bolt konstruktionen fast til bygningen med vedlagte M8-bolte, Figur 4a.
 Vinkelbeslagets orientering er, som De specificerede, da De bestilte Deres døren (figur 4b / 4c). Fjederen er på modsatte side. Hvis du vil montere trækbeslaget på den modsatte side i forhold til hvad du har bestilt, henvises til anvisningerne i Bilag 1.

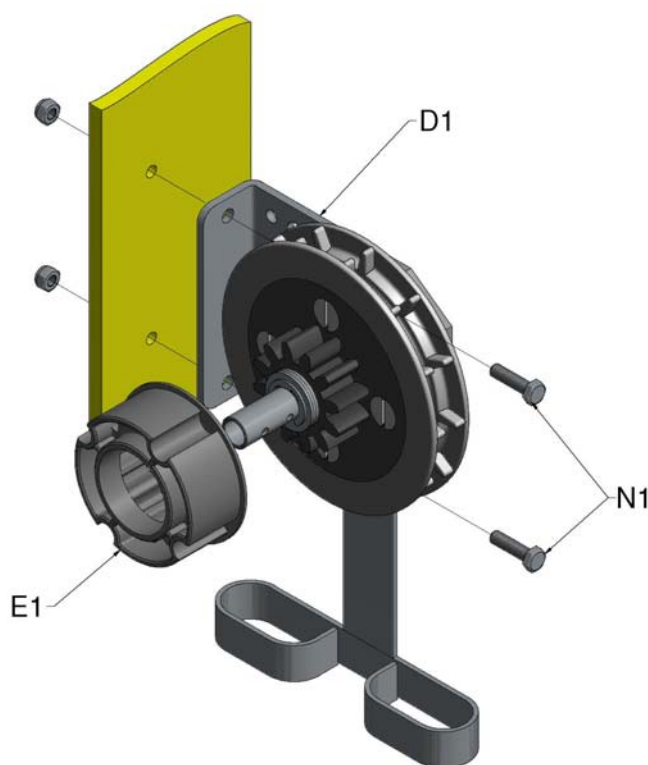

DK

Figur 4a, Fastgør trækbeslaget på bygningen

	<p>FORSIGTIG: Brug kun M8-bolte eller større til at fastgøre Deres døren. Sørg for, at alle vinkler er spændt godt fast til bygningen. Hvis disse fastgørelser fejler, vil Deres døren falde ned fra bygningen og potentielt såre operatører og andre tilstedeværende.</p>
---	---

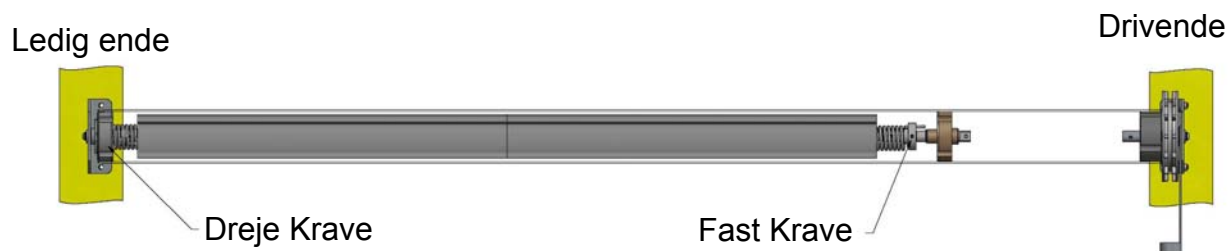

Figur 4b, RH døren, trækbeslag på højre side

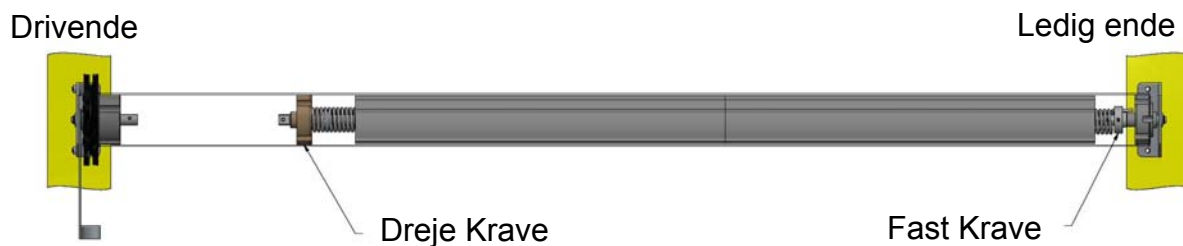

Figur 4c, LH døren, trækbeslaget på venstre side



VÆR OPMÆRKSOM: Det er meget vigtigt, at fjederen monteres i overensstemmelse med disse anvisninger, idet fjederen ellers vil lide permanent skade, som Galebreaker ikke er erstatningspligtig for.

NOTE: Hvis du vil montere fjederen på den modsatte side i forhold til hvad du har bestilt, henvises til anvisningerne i Bilag I.

DK

4. Skærelængder (Figur 5):

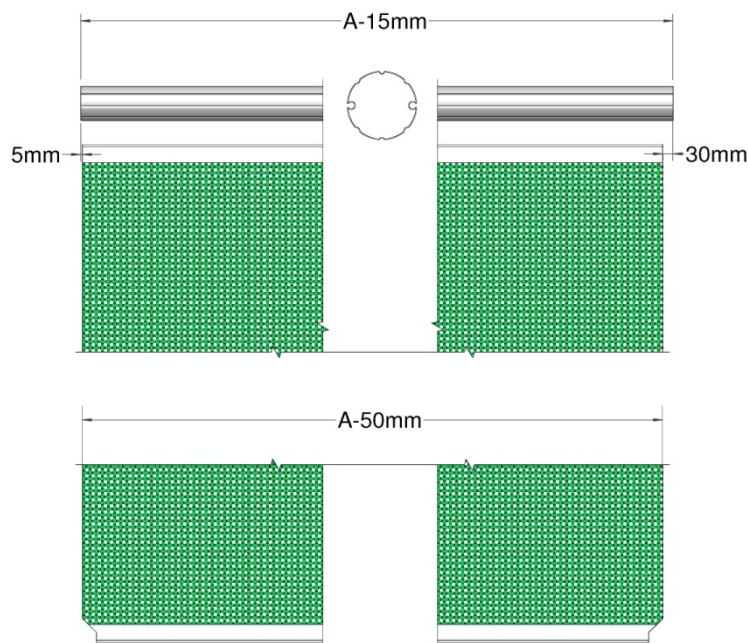

Figur 5, Skærelængder for de øverste rør og stof

- Øverste rør = Afstanden mellem midten af de borede huller -15mm (-0.015m)
- Skærm = Afstanden mellem midten af de borede huller -50mm (-0.050m)
(35mm kortere end det øverste rør)

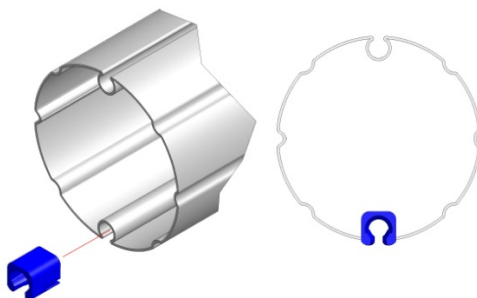

Skub kannelureguidens indlæg over kannelurens ende i røret for at beskytte stofpladen under fastgørelse. Når stoffet er indført, skal kannelureguidens indlæg tages ud af kannelureenden.

5. Skub skærm materialet (B1) ind i furen på det øverste rør og rul helt op. Opspænd rullekonstruktionen (Figur 6a).

DK

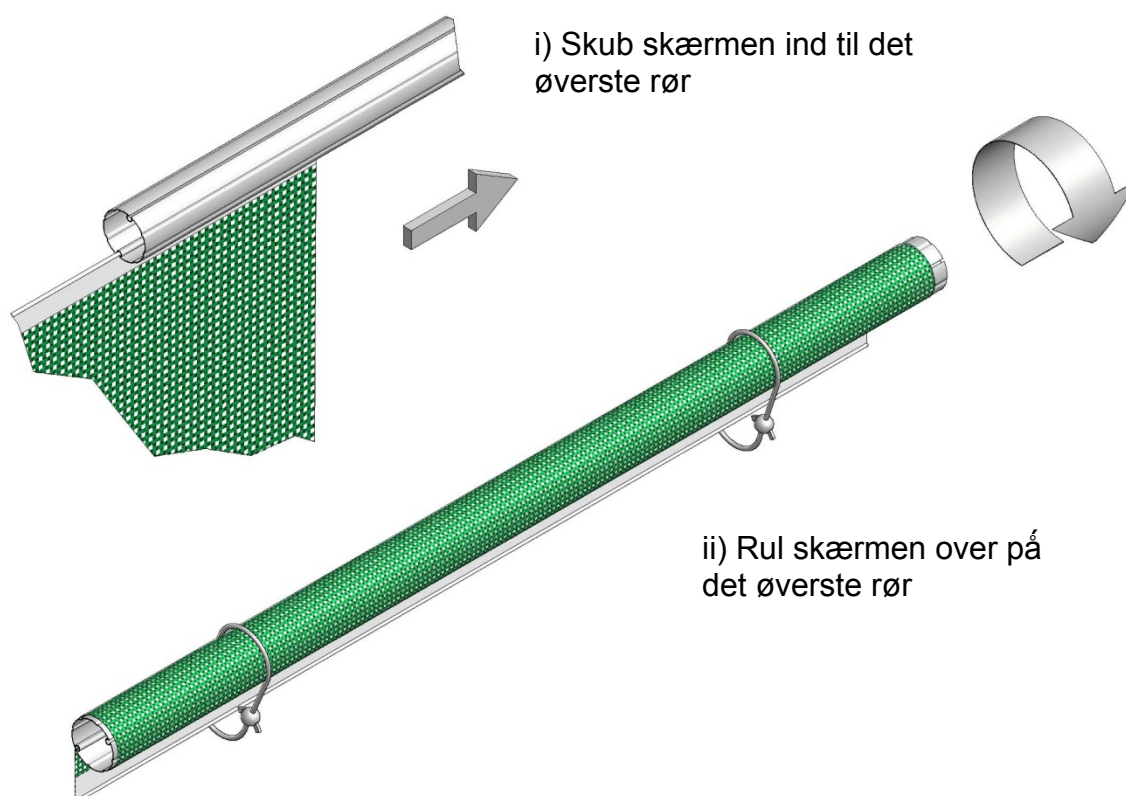

Figur 6a, Stof fastgjort på det øverste rør og rullet op

Lad fjedersamlingen (F1) glide ind i det øverste rør (A1).
 Løft konstruktionen på plads, idet der tjekkes, at materialet ruller ud over bagsiden på det øverste rør (Figur 6b).

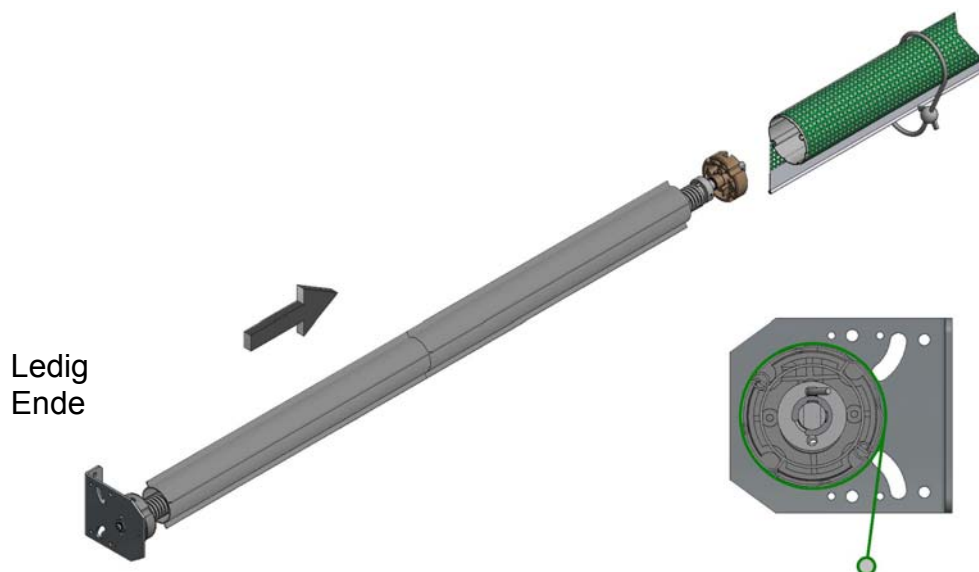

DK

Figur 6b, Sæt fjedersamlingen ind i det øverste rør

Anbring det øverste rør på flangen og bolt vinkelbeslaget fast til bygningen med vedlagte M8-bolte (Figur 6c). Hvis en valgfri motorskærm medfølger, skal motorskærmens beslag monteres nu, se punkt 17.

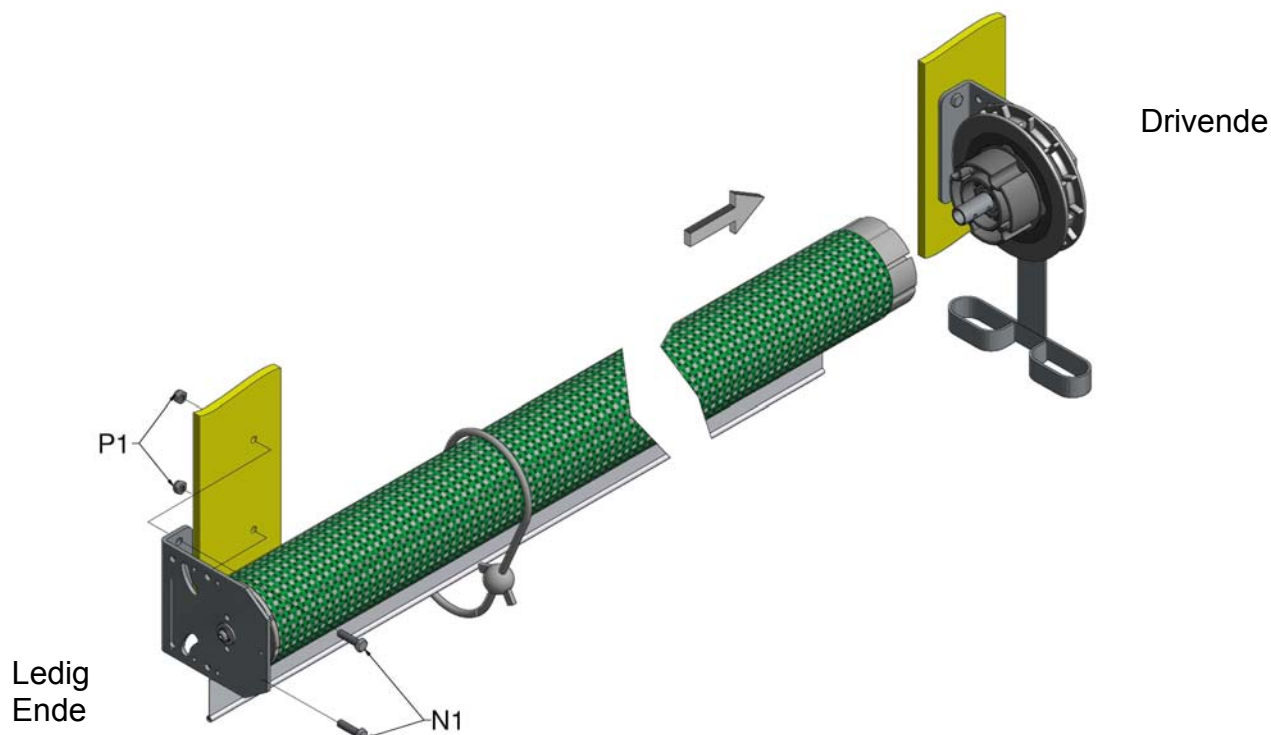

Figur 6c, Bolt beslagets ledige ende på bygningen



VÆR OPMÆRKSOM: Tjek at materialet ruller ud over bagsiden på det øverste rør, og at fjederen er placeret korrekt. Det er meget vigtigt, at disse anvisninger efterfølges på korrekt vis, idet fjederen ellers vil lide skade.

6. Tilskær de to guideskinner på lige vis (I1) for at fylde mellemrummet mellem undersiden af topbeslagene og jorden, mens der tages højde for 4 cm til guiden (T1). Sørg for, at den uskårne ende med sprækken og hullerne er nederst, klar til at modtage låsepalerne. Montér de to guider øverst i guideskinnerne (den afskårne ende), og fastgør med M6x12 bolten og møtrikken (U1) på forsiden, Figur 7.

DK

i) Mål afstanden fra gulvet til undersiden af beslaget

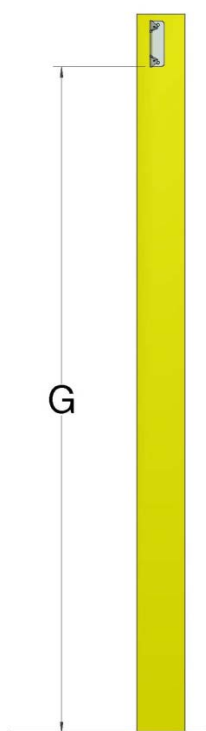

ii) Skær styreskinnernes længde

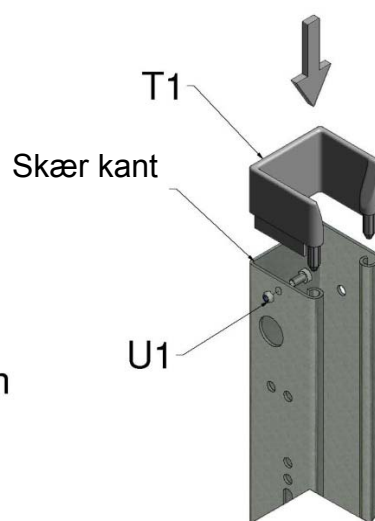
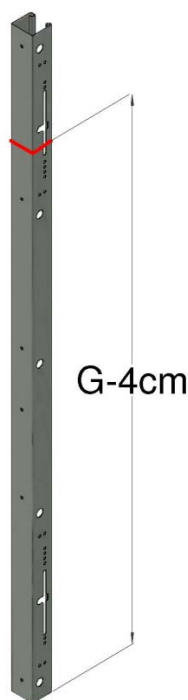

iii) Montér guiderne som afslutning på guideskinnerne

Figur 7, Sådan skæres styreskinnernes længder

7. De styreskinnernes skal placeres således at styreskinnens ledige ender sidder på flugt med vægbeslaget (F1), og styreskinnens drivende er 50mm forskudt fra vinkelbeslag (D1), som vist på figur 8a. Styreskinnernes skårede ender skal placeres ved siden af vægbeslagene.

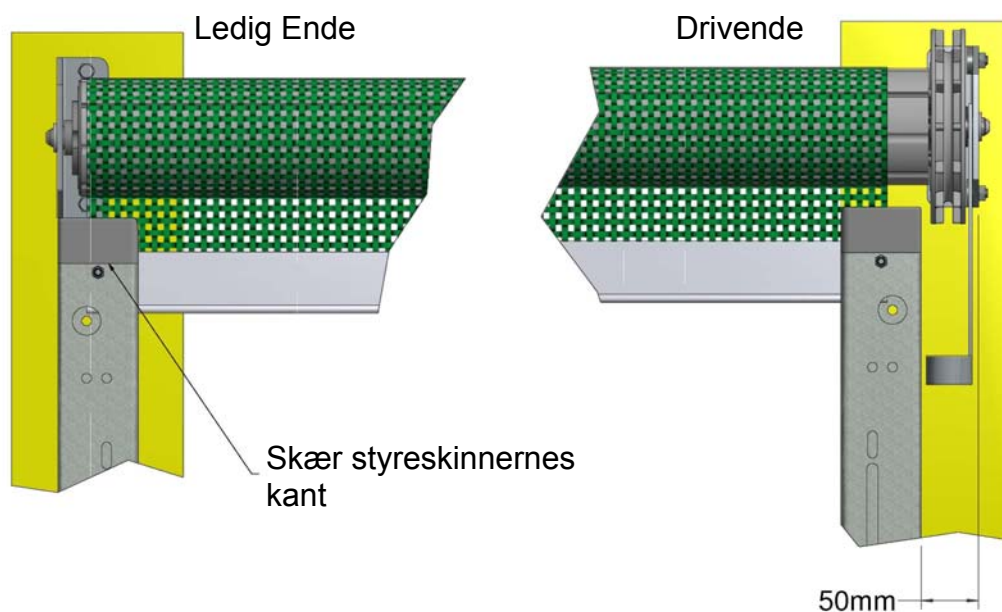

Figur 8a, Styreskinnens placering

Fastgør styreskinne til bygningen som vist på Figur 8b med M8 fikseringer ved hjælp af forudlavede huller med 100 cm mellemrum. Hvis skinnerne leveres i dele, skal hver del flugtes med de medfølgende sammenføjningsstiftern (I2)

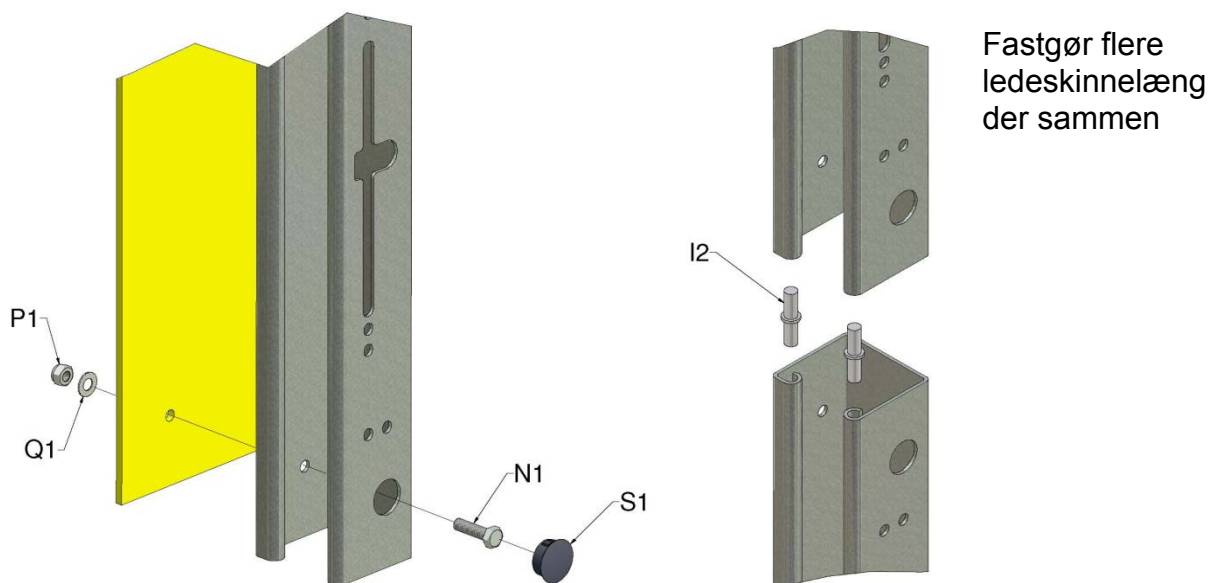

Figur 8b, Fastboltning af styreskinnen til væggen og samling af styreskinnen

8. Bolt låsepalerne (J1) til de forhullede sprækker i bunden af guideskinnerne med de medfølgende M8x20 sætskruer (O1) og kontramøtrikker (P1). Før de øverste palskruer gennem låsepalens stopplade (V1), der er monteret på guideskinnens inderside for at forhindre palen i at glide op i de forhullede åbninger. Sørg for at låsebeslagets svingarm kommer fri af styreskinnens lange rille. Monter hætter (J2) på toppen af låsehagerne.

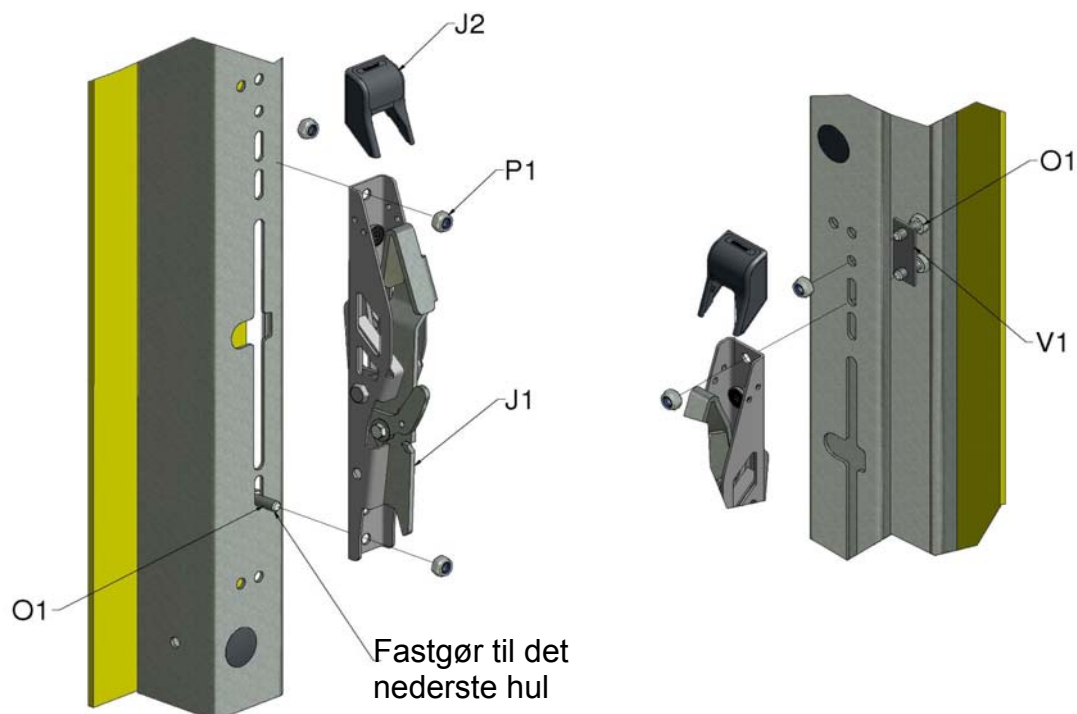

Figur 9, Fastskruning af låsekroge

9. Før kæden (G1) rundt om kædehjulet og gennem kædeføreren og trim om nødvendigt til den påkrævede længde. Gør kæden til en sammenhængende løkke ved at skære igennem et led, bøj det åbent og genforene enderne. Når den er lukket, files eventuelle skarpe kanter væk for at sikre, at kæden ikke sårer operatører; det er ikke nødvendigt at svejse leddet sammen. Montér kædestrammeren (H1) til guideskinnen eller bygningen med fire M8 fikseringer. Højden på kædestrammeren afhænger af Deres installation men er typisk 1,5 m høj.

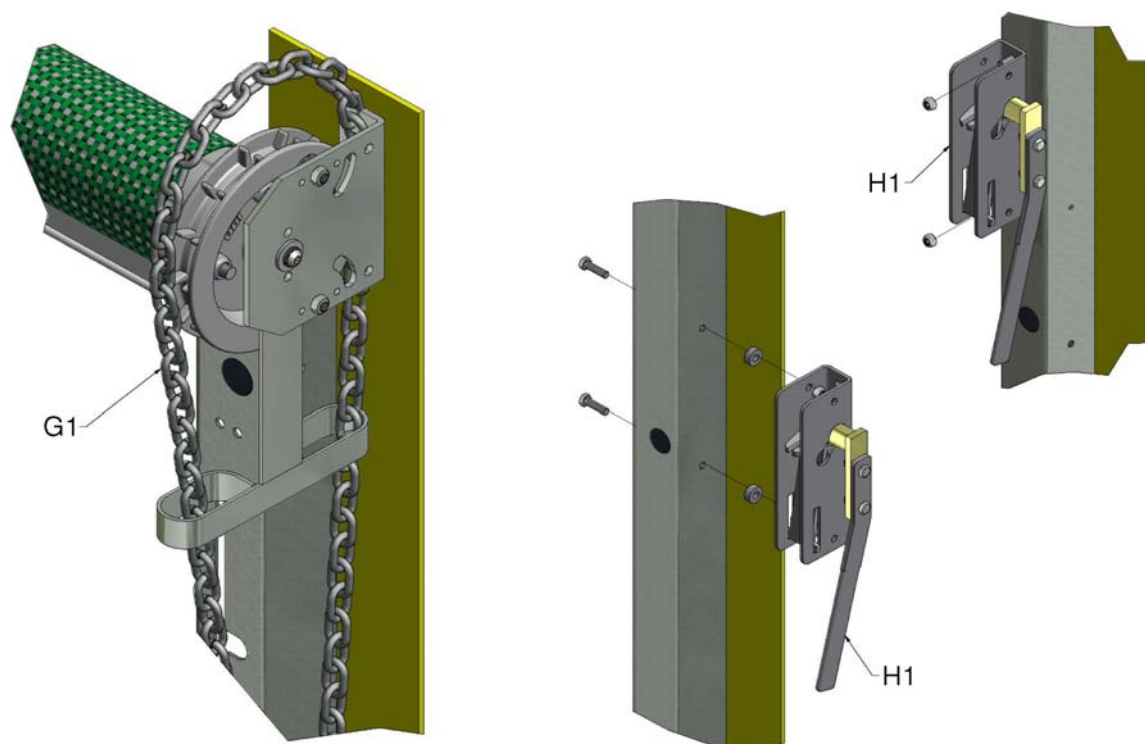

DK

Figur 10, Installation af betjeningskæden og kædestrammeren

BEMÆRK: Hvis du ønsker at fastgøre kædestrammeren på venstre side, henvises der til vejledningen i Bilag II.

10. Forud-spænd fjedermekanismen ved at rotere rullekonstruktionen i den retning, der er vist i figur 11; dette gøres ved at trække ned i den indre kæde som vist. Antallet af forud-spændinger er angivet i tabellen nedenfor. Når det påkrævede antal drejninger er nået, låses kæden ind i kædestrammeren.

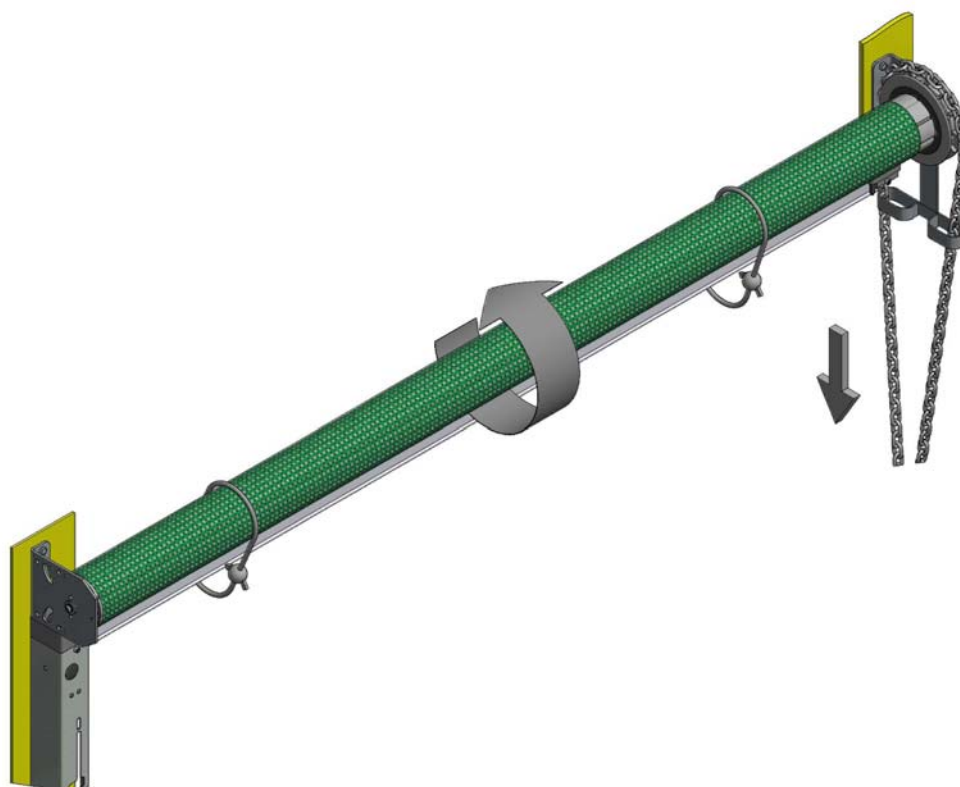

DK

Figur 11, Spænding af fjeder

BREDDE	HØJDE & ANTAL OMDREJNINGER		
	3.1m	4.1m	5.1m
2.5m	8 (2.32m fjeder	8	8
3.0m	9 med rødt mærkat)	9	9
3.5m	10	10	10
4.0m	11	11	7
4.5m	8 (2.97m fjeder	8	8
5.0m	9 med blåt mærkat)	9	9
5.5m	9	9	N.A.
6.0m	10	10	N.A.

BEMÆRK: Yderligere forud-spænding: én ekstra til døre med 'HP'-stof og to ekstra til døre med sort Stockscreen og solidt stof.

 **VÆR OPMÆRKSOM:** Overspænd ikke fjederen, da dette kan beskadige den.

11. Beskæring af nederste rør og flap

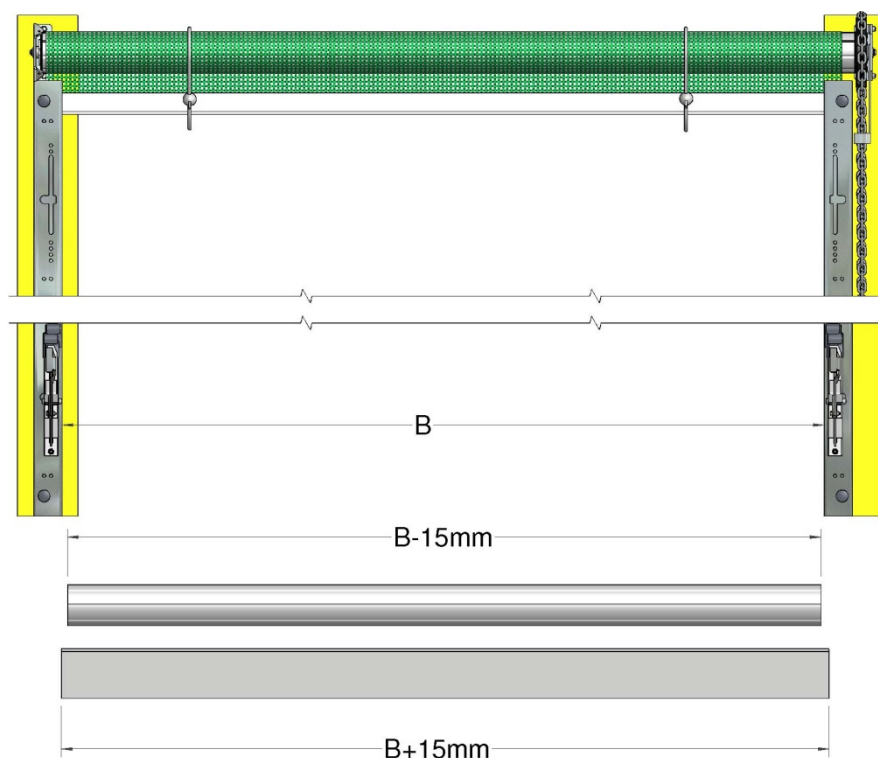

DK

Figur 12, Sådan skæres nederste rørs længde, indsats og klap

- Nederste rør = Mellemrum mellem ledeskinnernes indvendige sider -15 mm (-0,015 m)
- Indstik = Mellemrum mellem ledeskinnernes indvendige sider +15mm (+0,015m)
- Nederste flap = Mellemrum mellem ledeskinnernes indvendige sider +15mm (+0,015m)

12. Skub nylonstykket (L1) ind i lommen på flappen (C1) og skub flappen i den nederste fure; fastgør hver ende med indføringslåse (N1), Figur 13.

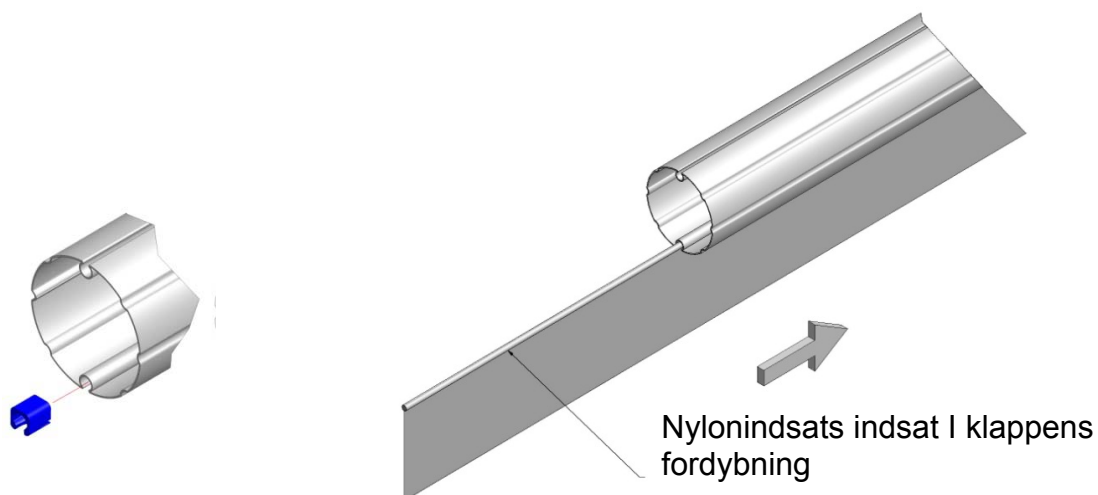

Figur 13, Klap monteret på nederste rør

Montering af det nederste rør

13. Snør konstruktionen med det øverste rør op og sænk døren. Træk stoffet uden for ledeskinnerne, og lad det glide over på det nederste rør, Figur 14a, centrér, og skær overskydende stof af som vist på Figur 14b. Skub indlæggene (K1) ind i røret og fastgør med vedlagte M4 x 19 mm selvskærende skruer (M1).

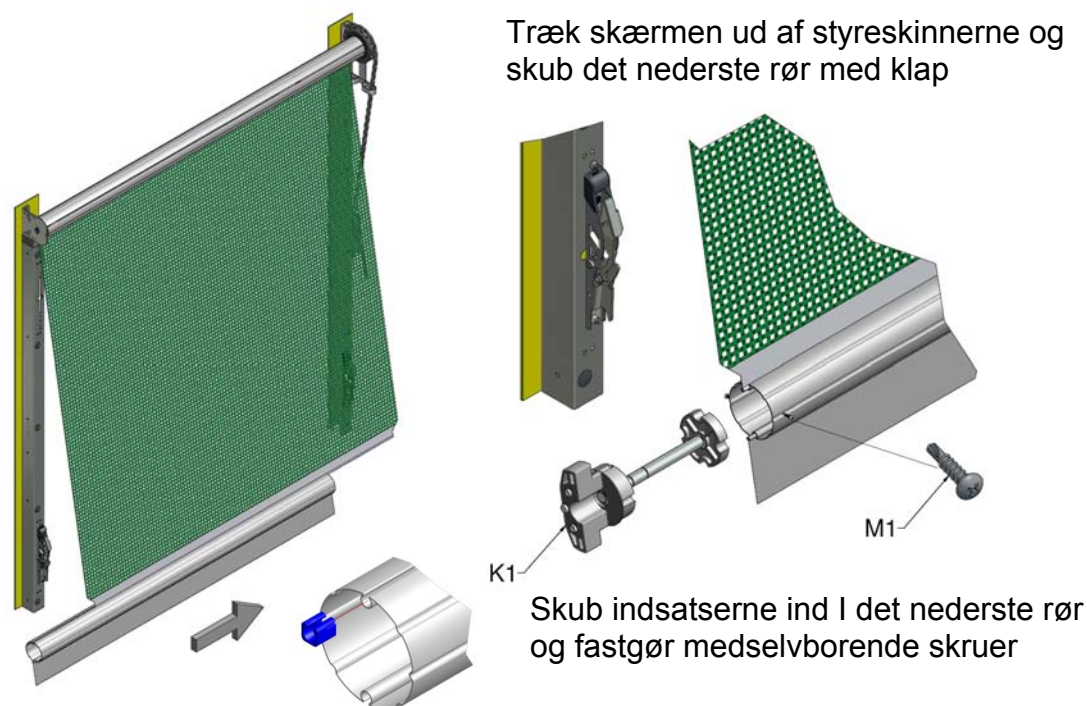

DK

Figur 14a, Montering af nederste rør

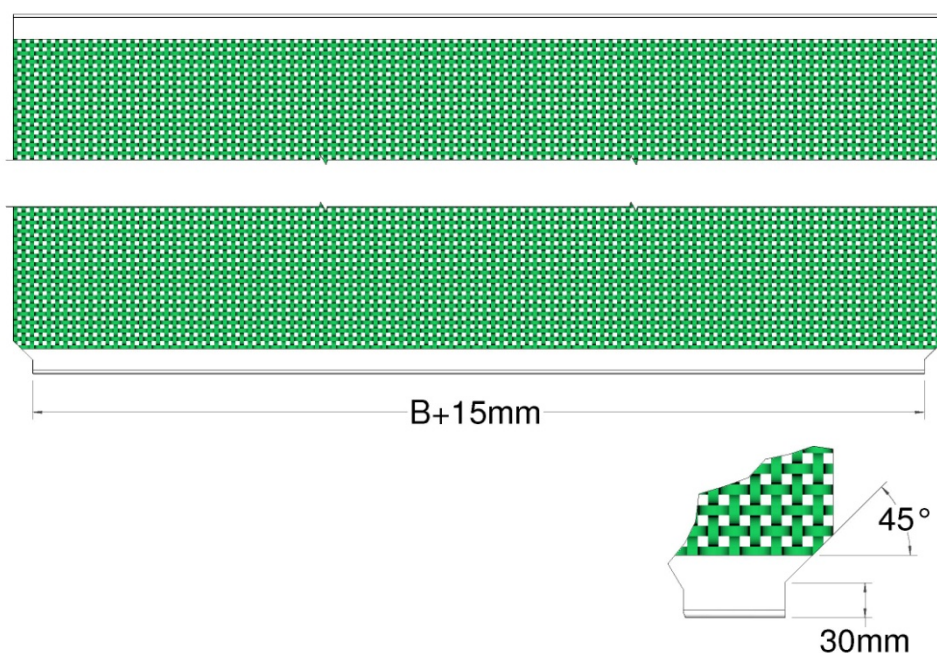

Figur 14b, Tilskæring af plade

Fastgøring af stoffet

14. Træk Deres døren helt ned, tjek skærmens position og fastgør hvert hjørne med vedlagte 19 mm selvskærende skruer (M1). Det er vigtigt at strække fladen sidelæns før fastgørelsen for at fjerne folder (figur 15). Sæt den ene ende af det nederste rør ind i ledeskinnen, løft, og sæt den anden ende ind i den modsatte ledeskinne.

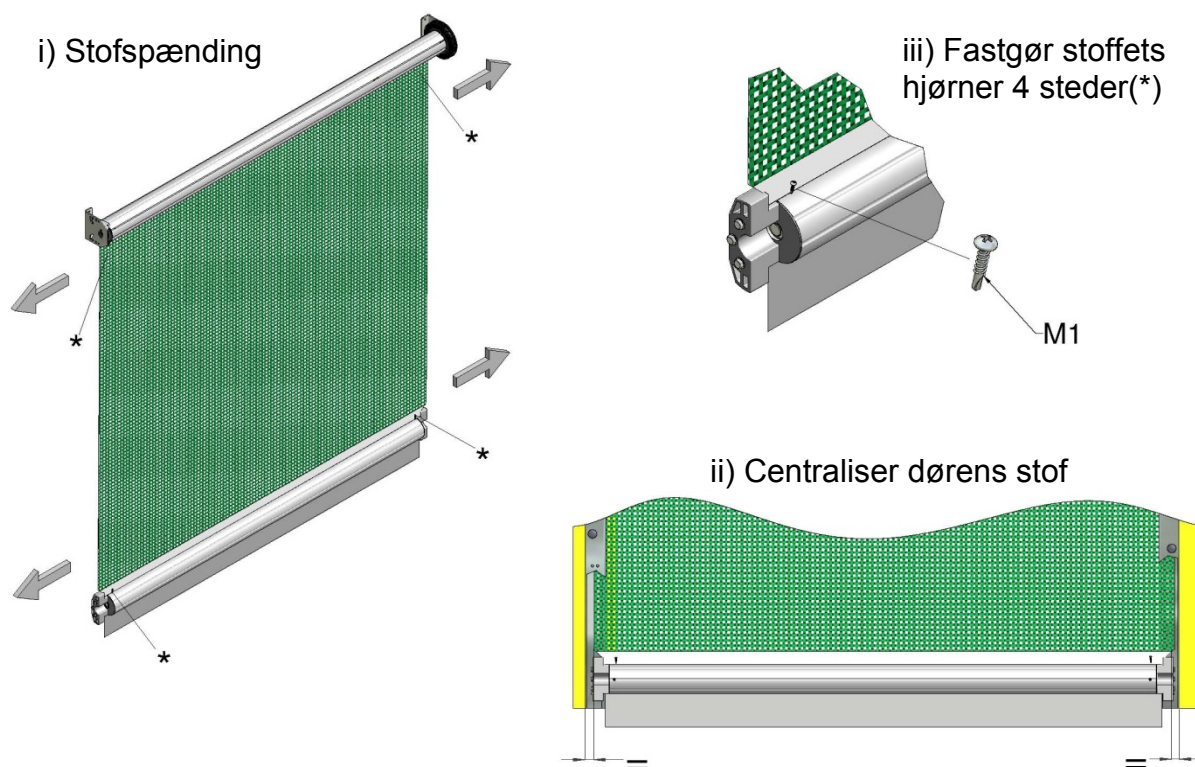

DK

Figur 15, Centralisering af skærmen

15. Juster til sidst kæden, således at sammenføjningsleddet er placeret under kædestrammeren, når døren sænkes. Når det blæser kraftigt, er der betydeligt pres på kæden mellem hjulet og kædestrammeren, og under disse omstændigheder er der en risiko for, at leddet ville fejle.

16. Fastgør låsepælens vejledningsmærkater foran på ledeskinnerne i en bekvem højde, som regel 1,5 m fra jorden. Fastgør mærkaten med firmaoplysninger centralt foran på det nederste rør.

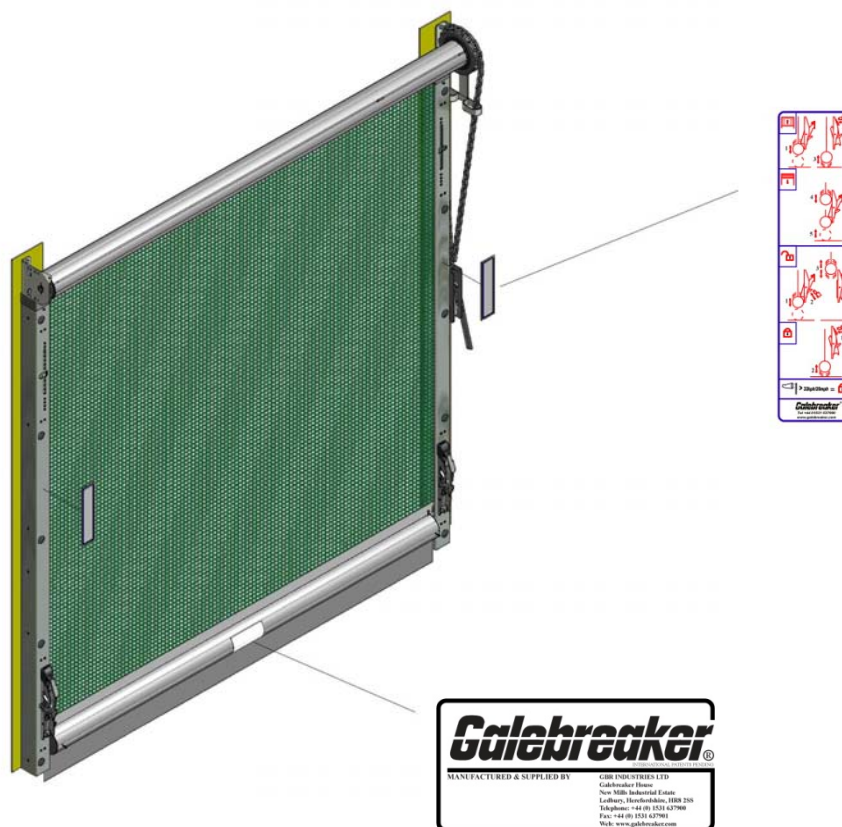

DK

Figur 16, Fastgørelse af mærkater

Installation af dørskærm (ekstraudstyr)

17. Dørskærm (kan købes som ekstraudstyr)

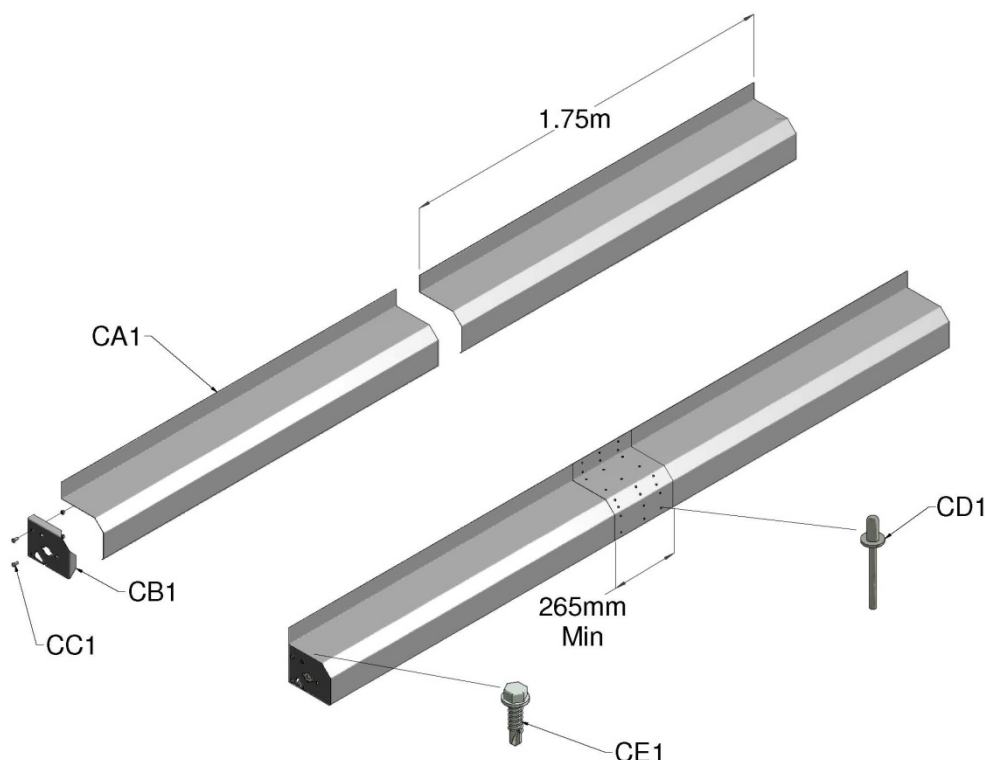

DK

REF:	KVANT	RESERVEDELSBSKRIVELSE
CA1	*	1.75M skærmlængder
CB1	1 pr	Motorkappens ende
CC1	2	M8x20 unbrakobolt og -møtrik
CD1	24	M4.8 x 8 St Stålnitter
CE1	6	M5.5 x 19 Selvborende skruer/per samling
CF1	1	5mm bor for nitter (ikke vist)

Figur 17, Montering af dørskærm

- C1. Fastgør motorkappens ender (CB1) til endebeslagene med M8x20 boltene og møtrikkerne.
- C2. Forbind den primære motorkappe (CA1) med en minimumoverlapping på 265 mm med M4,8 x 8 nitterne, (CD1) 6 i hver af de fire flader. Fastgør motorkappen til motorkappens ender med de selvborende M5.5 x 19 skruer (CE1), tre pr. side.

BEMÆRK: Skærmen er selvstøttende og kræver ikke mellemklammer.

18. CE-mærkning af produkter under Regulativ Vedr.Konstruktionsprodukter

Det påhviler installatørens at kontrollere, at installationen er i overensstemmelse med de specifikke sikkerhedsaspekter, der fremgår af producentens installationsinstruktioner, at udstede CE-deklarationen vedr. overensstemmelse og mærke et produkt under Regulativ Vedr.Konstruktionsprodukter 305/2011. Til dette formål skal følgende leveres sammen med produktet:

- 1) Dette sæt installationsinstruktioner (*drifts- og vedligeholdelsesinstruktioner*)
- 2) Logbog over vedligeholdelse (*herunder installationstjeklisten og kundens overensstemmelseserklæring*)
- 3) 1 stk. overensstemmelseserklæring (installatøreksemplar) – *skal udfyldes*
- 4) En CE-etiket

DK

Når et produkt fra Galebreaker skal CE-mærkets, er det altoverskyggende at følge nedenstående trin:

- a) Installer produktet i overensstemmelse med instruktionerne uden tilpasninger eller modifikationer, og fuldfør *Tjekliste for sundhed og sikkerhed* i Logbog over vedligeholdelse.
- b) Fuldfør de to "overensstemmelseserklæringer" ved brug af følgende:
 - **Modeltype:** Som vist på CE-etiket
 - **Serienummer:** Som vist på CE-etiket
 - **Installationselskab:** Navnet på din virksomhed
 - **Installationsdato:** Dato for installation
 - **Deklaration udarbejdet af:** Ansvarlig person
 - **Deklaration og instruktioner modtaget af:** Kundens underskrift
- c) Placer den medfølgende CE-etiket på bundslangen. Etiketten skal være tilgængelig og synlig. Hvis serienummeret ikke omfatter dørens størrelse, skal du føje produktets bredde og højde til slutningen af serienummeret ved brug af en spritpen. Det fuldstændige serienummer skal således vise

Serienummer: 1234 / RR W X H

[W] Produktbredde (m)

[H] Produkthøjde (m)

- d) Din kunde skal have udleveret en udfyldt "Logbog over vedligeholdelse" sammen med installationsinstruktionerne som udleveret af Galebreaker. Disse skal opbevares i nærheden af dørkontrollerne af referencehensyn.
- e) Bed endelig din kunde om at underskrive "Overensstemmelseserklæring" (installatøreksemplar). Det er vigtigt, at dokumentet arkiveres på installatørens administrationskontor til fremtidig brug

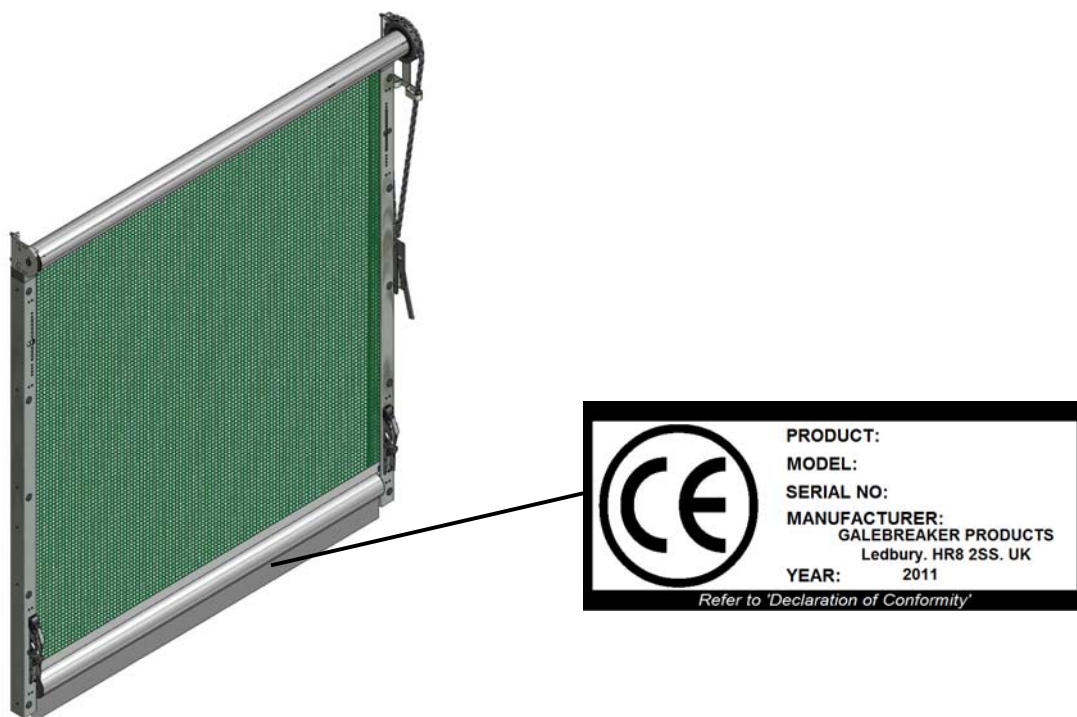

DK

Figur 18, Placering af CE-mærkat

DIN DØREN ER KLAR TIL BRUG

BETJENING OG VEDLIGEHOLDELSE**Sådan betjener du din dør**

- Vindhastigheder under 32km/t / 20m/t

Under lette vindforhold, kan låsehagen blive deaktiveret. Hvis låsehagen (J1) er aktiv, skal den deaktiveres ved at trykke på frakoblingsstangen (figur 19). Træk i betjeningskæden for at åbne og lukke døren, indsæt begge kæder i kædestrammeren for at holde den på det ønskede niveau.

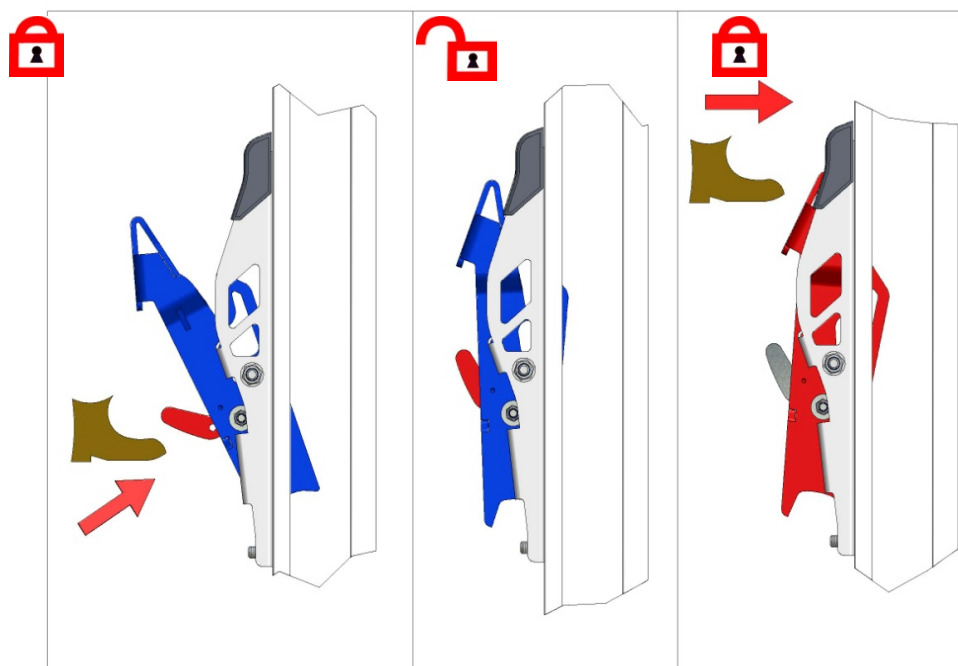

Figur 19, Aktivering og deaktivering af låsehagen

	<p>FORSIGTIG: Kæden skal fastgøres med kædeholderen for at hindre døren i at bevæge sig.</p>
---	---

- Vindhastigheder over 32km/t / 20m/t

	<p>VÆR OPMÆRKSOM: Det er meget vigtigt at en lukket dør fastgøres med låsehagerne, når vindhastigheden er over 32km/t / 20m/t</p>
---	--

Fra Åben: Hvis låsehagen (J1) er deaktiveret, skal der trykkes på det øverste afsnit af låsepladen for at genaktivere den (figur 20i). Træk den yderste kæde ud for at lukke

DK

døren, og når det nederste rør passerer låsehagen (figur 20ii), skal døren trækkes tilbage, indtil det nederste rør går i indgreb med låsehagen, og fortsæt med at betjene kæden for at spænde pladen, indtil den holder op med at bevæge sig (figur 20iii). Løft kædestrammerens håndtag, og sæt det nærmeste led på yderkæden ind i åbningen til krogen. Skub håndtaget helt ned for at stramme døren.

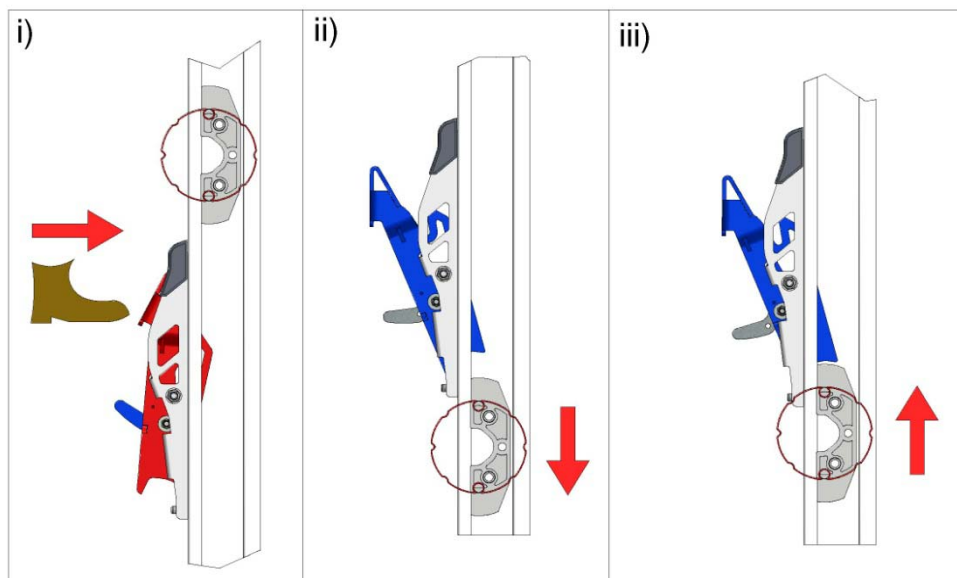

Figure 20, Lukning og låsning af døren

Fra lukket: Træk i den yderste kæde for at sænke døren mindst 10mm, åbn begge låsehager ved at trykke på det øverste afsnit af låsepladen (figur 21). Træk i den inderste kæde for at åbne døren helt og sæt begge kæder ind i kædestrammeren.

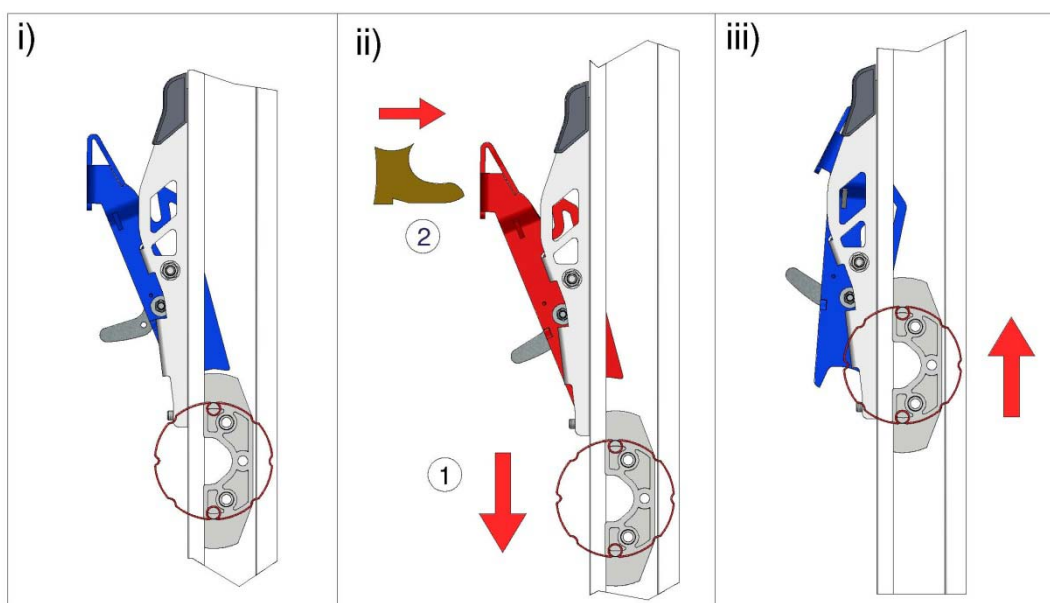

Figure 21, Åbne døren fra lukket position

DK



FORSIGTIG: Kæden skal fastgøres med kædestrammeren for at forhindre, at døren bevæger sig.

Vigtige sikkerhedsoplysninger

- Denne dør må kun betjenes af brugere, der kender til dens betjening.
- Når døren betjenes, må der aldrig være fingre i nærheden af ledeskinne eller andre bevægelige dele.
- Personen, der betjener døren, skal hele tiden kunne se døren under betjeningen.
- Lad ikke børn lege med døren.
- Objekter må ikke ændres eller fastgøres til døren, da dette kan forvolde skade og/eller personskade.
- Betjen kun døren, når den er ordentlig justeret og fri fra hindringer.
- Skulle døren blive svær eller umulig at betjene, bør du spørge din lokale forhandler til råds. Reparationer bør kun foretages af kompetente personer.

DK

Sådan vedligeholdes din dør

- Tjek årligt for tæring af de understøttende bolte, der fastholder produktet til bygningen, bolten, der holder akslen i de øverste vinkler, samt skærmen generelt. Udskift tvivlsomme elementer for at garantere, at de er sikre for operatører og andre tilstedeværende.
- Sikkerhedsfjederen (døre over 5,5 meter brede) er designet til at have en levetid på 10.000 betjeninger, hvilket omtrent svarer til at bruge døren 3 gange om dagen i 10 år. Efter 10 år anbefaler vi, at der monteres en ny fjeder, eller at demonteringsanvisningerne nedenfor bruges til at fjerne fjederen en gang om året og at sikre, at den er intakt.
- Hvis kædestrammeren bliver stram at betjene, skal der påsmøres et tyndt lag fedtstof på begge ender drejeakslen og på de to åbningers ydervægge.
- Hvis skærm materialet skulle blive beskadiget, repareres det med specielt reparationsudstyr (kode SPS-99), som kan fås hos Deres Galebreaker-forhandler, importør eller hovedkontor.
- Behold de vedlagte anvisninger til fremtidig brug.

Sådan afmonteres din dør

Følg installationsanvisningerne i omvendt rækkefølge. Sørg især for, at al fjederspændingen er fjernet, før de øverste vinkler løsnes for at fjerne rullekonstruktionen og fjederen.



FORSIGTIG: For at undgå at komme til skade skal De sørge for, at der ikke er mere spænding tilbage i fjederen, før den fjernes.

BEMÆRK: Gennemprøvet under de meste barske vejrforhold, et sammendrag af vores garanti er anført nedenfor. Se vores websted for alle detaljer:

- **Mekaniske komponenter: 100 % garanti i to år efterfulgt af otte års delvis garanti.**
- **Elektriske komponenter: 100 % garanti i to år efterfulgt af tre års delvis garanti.**

DK

REGNINDTRÆNGEN: Bemærk, at under ekstreme vejrforhold vil der trænge noget fugt gennem et netmateriale.

Vindmodstandsstyrke:**Net 75 % fast****Fast materiale****Op til til 25 m² = Klasse 5****Op til til 25 m² = Klasse 5**

OMSTILLING AF FJEDEREN FRA VENSTRE TIL HØJRE

RH = Trækbeslaget på højre side med fjederbeslaget på venstre side

For omstilling fra venstre til højre, følg instruktionerne i omvendt rækkefølge.

RH

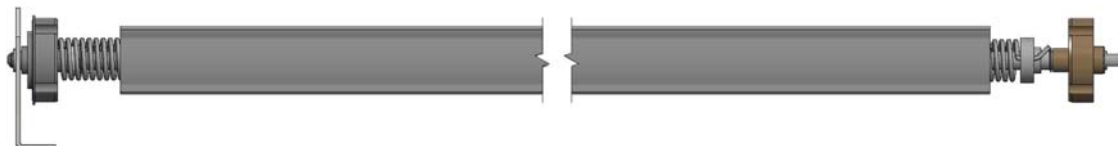

DK

A

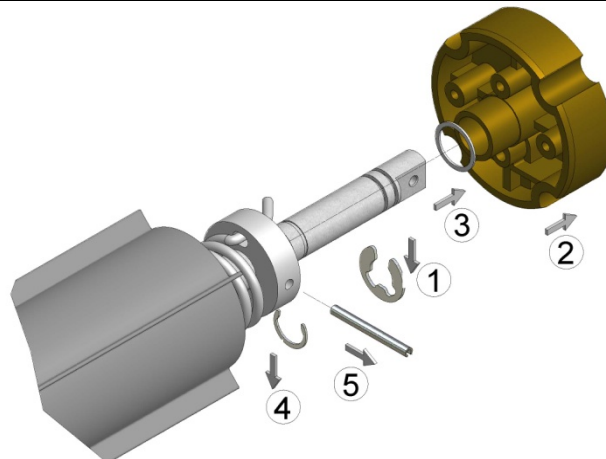
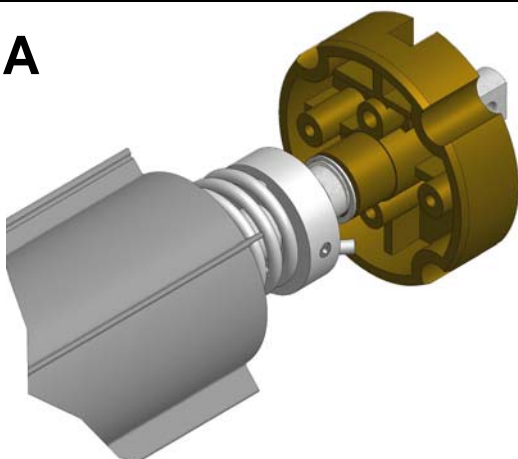

B

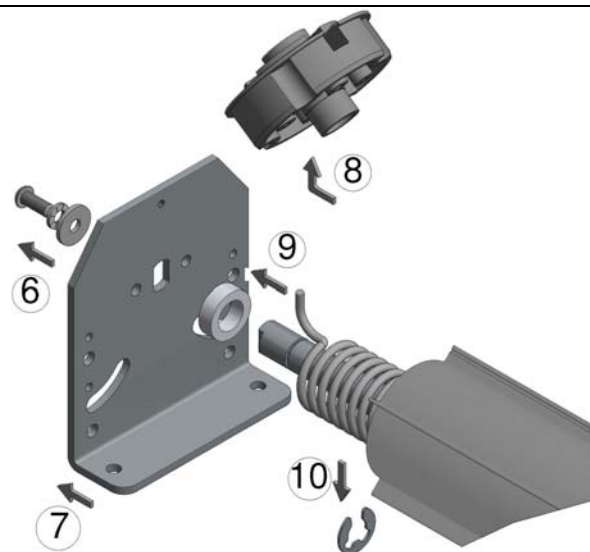
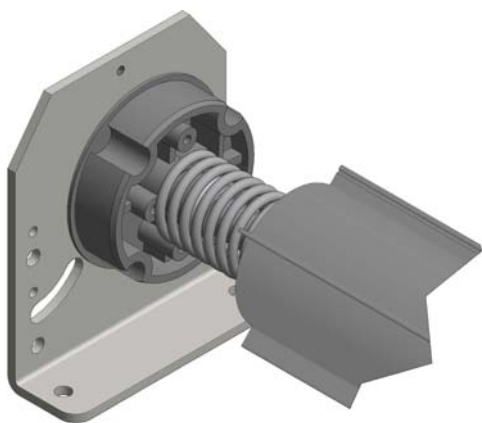

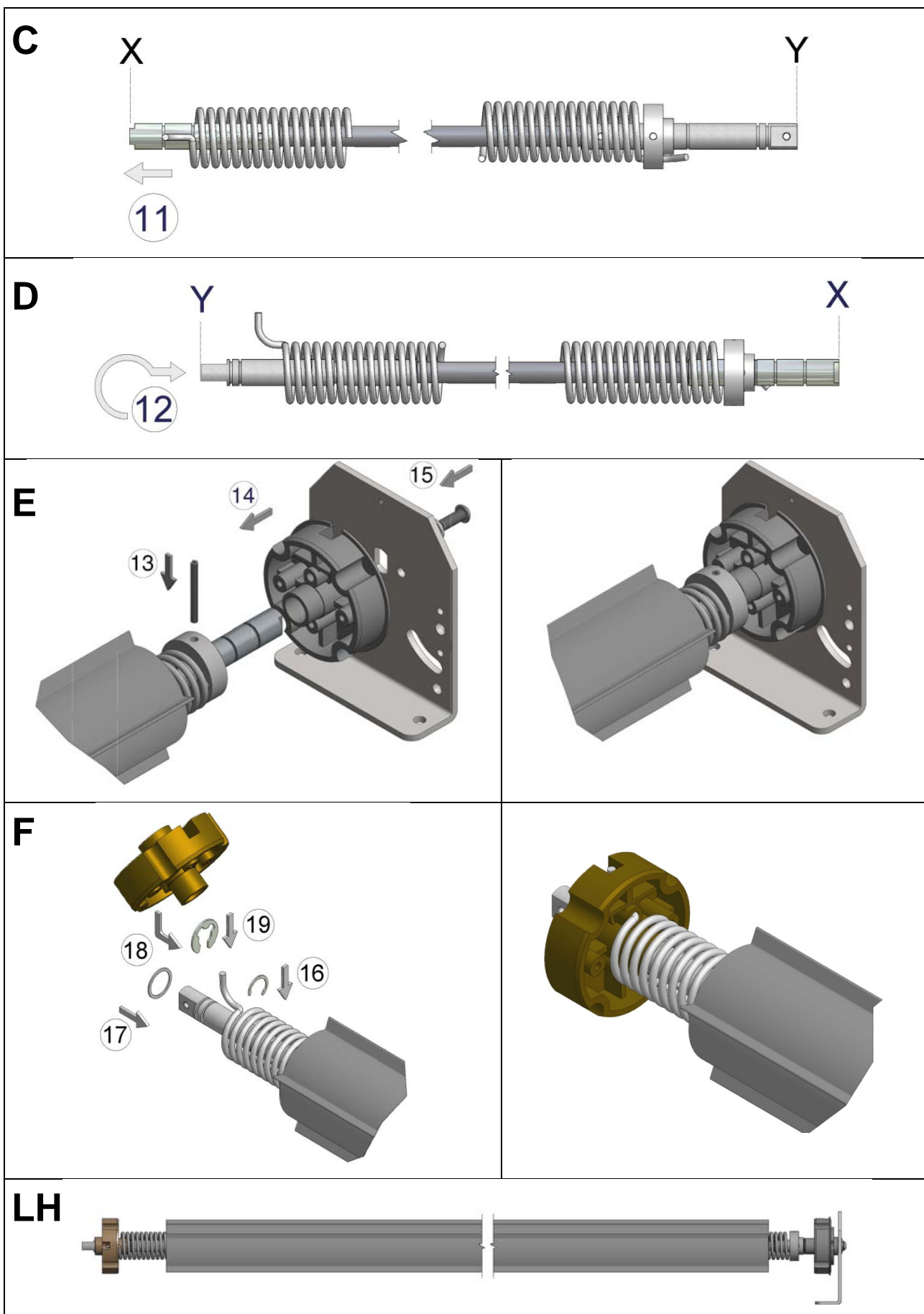

DK

HØJRE TIL VENSTRE KÆDESTRAMMEROMBYGNING

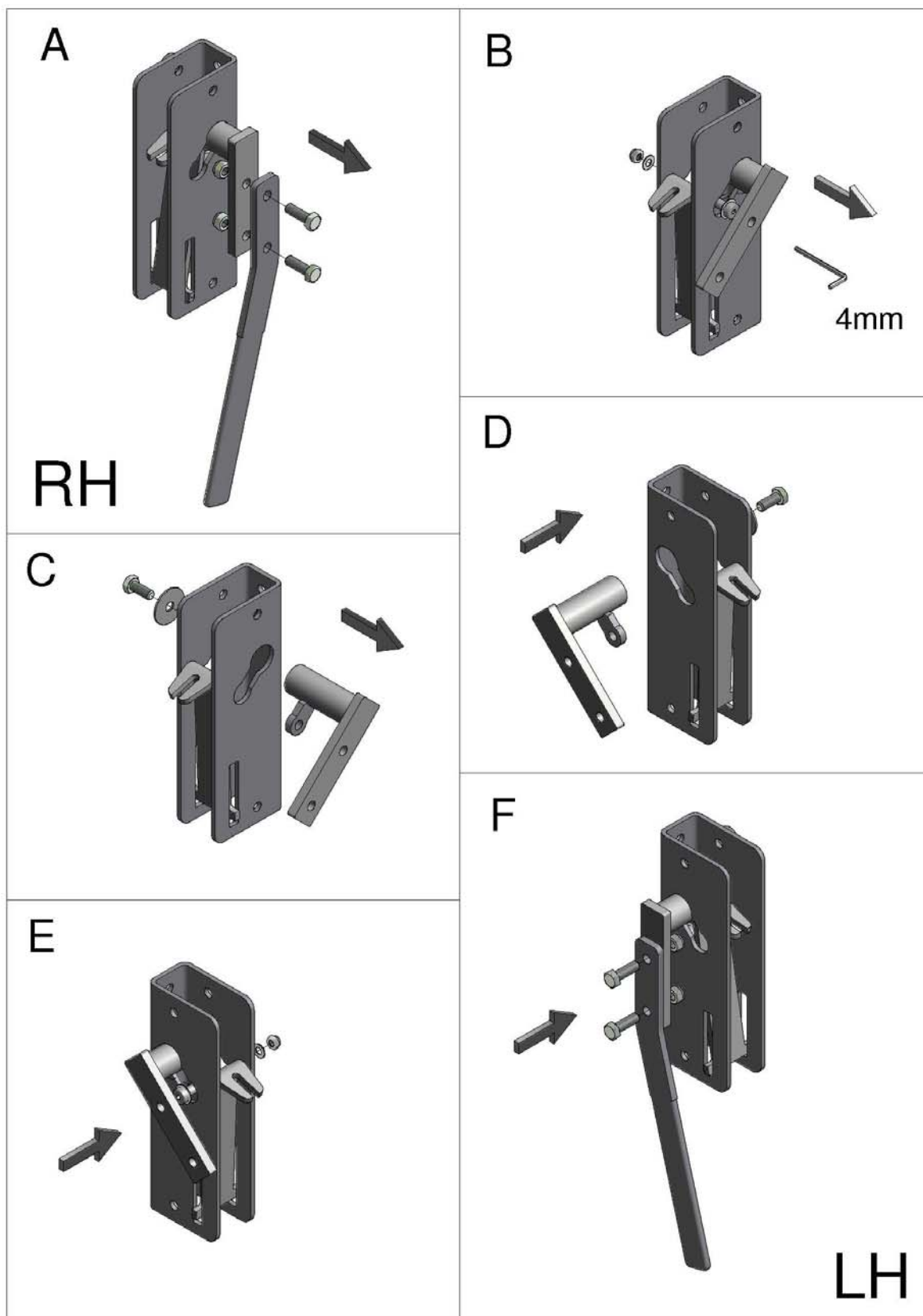

DK